



strings

사용 가이드

실내 및 실외 사용

attention

KR 모든 안전 지침을 읽고 따르십시오.

1. 제품을 함께 첨부된 모든 지침을 읽고 따라주세요.
2. 이 지침을 보관하도록 하세요.
3. 외출 시에는 제품의 플러그를 뽑으십시오.
4. 이것은 장난감이 아닌 전기 제품입니다! 화재 및 감전의 위험 방지를 위하여 아이가 만질 수 있는 곳에 두거나 가지고 놀지 마십시오.
5. 본 제품은 실내 전용입니다! 실외에서는 사용하지 마십시오.
6. 습한 환경에서는 제품 사용을 피하십시오.
7. 원래 용도 이외의 용도로 사용하지 마십시오.
8. 제품을 사용하는 동안 천, 종이 또는 제품의 일부가 아닌 이물질로 제품을 덮지 마십시오.
9. 발열을 피하기 위해 제품 주변의 공기 흐름을 제한하지 마십시오.
10. 뜨거운 곳(라디에이터, 오븐 근처...)에서의 사용은 피하십시오.
11. Twinky에서 승인하지 않은 장치로 연결하지 마십시오.
12. 해당 제품이 설계된 국가 이외의 국가에서는 사용하지 마십시오.
13. 감전의 위험이 있는 장소에서 사용하지 마십시오.
14. 이 제품은 비상구 또는 비상등에 사용하도록 설계되지 않았습니다.
15. 제품이 포장되어 있는 상태에서 전원을 연결하지 마세요.
16. 파손 또는 손상이 발생한 경우 장치를 사용하거나 전원을 공급해서는 안 되며 안전하게 폐기해야 합니다.
17. 램프는 교체할 수 없습니다.
18. 경고 - 램프가 파손되거나 없는 경우 감전의 위험이 있습니다. 사용하지 마세요.

사용 및 관리 지침

- a. 제품을 살이있는 나무에 놓을 때 나무는 잘 관리되고 신선해야 합니다. 바늘이 갈색이거나 쉽게 부러지는 살이있는 나무에 두지 마십시오. 살이있는 나무 홀더에 물을 채워 보관하십시오.
- b. 제품을 나무 위에 놓는 경우 나무가 잘 고정되고 안정적이어야 합니다.
- c. 사용하거나 재사용하기 전에 제품을 주의 깊게 검사하십시오. 절단, 손상 또는 마모된 와이어가 절연 또는 코드, 램프 홀더 또는 인클로저의 균열, 느슨한 연결 또는 노출된 구리 와이어가 있는 제품은 폐기하십시오.
- d. 제품을 보관할 때 나무, 가지 또는 덩굴을 포함하여 제품의 도체, 연결 및 전선에 과도한 변형이나 응력이 가해지지 않도록 제품을 배치한 곳에서 제품을 조심스럽게 제거하십시오.
- e. 사용하지 않을 때는 그늘지고 서늘하고 건조한 장소에 깔끔하게 보관하십시오.

경고 - 화재 및 감전의 위험을 줄이려면:

- a. 금속으로 된 접점수, 임시구, 가지덜개 또는 금속처럼 보이는 재질에 설치하지 마십시오.
- b. 와이어를 자르거나 손상시킬 수 있는 방식으로 와이어를 장착하거나 지지하지 마십시오.

클래스 A EMC 지침: 이 장치는 FCC 규정의 파트 15에 따라 클래스 A 디지털 장치에 대한 제한 사항을 준수하는 것으로 테스트 및 확인되었습니다. 이러한 제한은 주거용 설치에서 유해한 간섭에 대해 합당 한 보호를 제공하도록 설계되었습니다.

이 장치는 무선 주파수 에너지를 생성, 사용 및 방출할 수 있으며 지침에 따라 설치 및 사용하지 않으면 무선 통신에 유해한 간섭을 일으킬 수 있습니다. 그러나 특정 설치에서 간섭이 발생하지 않는다는 보장은 없습니다. 이 장치가 라디오나 TV 수신에 유해한 간섭을 일으키는 경우(장비를 껐다 켜서 확인 할 수 있음) 사용자는 다음 조치 중 하나 이상을 사용하여 간섭을 수정하는 것이 좋습니다.

- 수신 안테나의 방향을 바꾸거나 위치를 변경하십시오.
- 장비와 수신기 사이의 간격을 넓히십시오.
- 수신기가 연결된 것과 다른 회로의 콘센트에 장비를 연결하십시오.
- 대리점이나 라디오/TV 기술자에게 도움을 요청하십시오.

⚠ 경고

포장되어 있는 동안 조명을 전원 공급 장치에 연결하지 마십시오. 연결 케이블은 수리 또는 교체할 수 없습니다. **램프는 교체할 수 없습니다.** 모든 가스켓이 제자리에 있지 않은 상태에서 조명 체인을 사용해서는 안 됩니다. 조명 체인은 상호 연결을 위한 것이 아닙니다. 이 조명 스트링을 다른 제조업체의 장비에 연결하지 마십시오. 주의! 목이 풀릴 위험이 있습니다. 어린 아이들의 손이 닿지 않는 곳에 보관하십시오.



X 표시된 바퀴달린 쓰레기통 기호는 품목을 가정용 쓰레기와 별도로 폐기해야 함을 나타냅니다. 해당 품목은 폐기를 처리에 관한 현지 환경 규정에 따라 분리수거를 해야 합니다.

시스템 요구 사항

모바일 기기의 최소 시스템 요구 사항은 iOS 11 및 Android 5입니다. 최상의 성능을 보장하려면 앱 스토어에서 최신 업데이트를 확인하세요.

프리미엄 LED 다이오드

높은 연색성을 보장하기 위해 Twinky 제품은 고품질 LED만 사용합니다.

Twinky의 RGB 및 RGB+W 제품은 높은 원색 순도를 얻을 수 있는 품질 원재료와 프로세스에 따라 생산 됩니다.

Blue, Green 및 Red 구성 요소의 최소 여기 순도 값은 아래 표에 나와 있습니다.

Wi-Fi / Bluetooth용 RF 작동	색상 순도 값
빈도 2402/2480 MHz Max	Blue > 90 %
출력파워 <100mW	Green > 65 %
	Red > 95 %

* 값은 RGB(STP) 및 RGBW(SPP) 제품에만 적용되며 AWW(GOP) 제품에는 적용되지 않습니다.

설치 방법

- KR
1. 트윙클 스트링으로 트리를 장식합니다. 최상의 결과를 얻으려면 나선형으로 배열하십시오. 항상 트리 중앙에서 위쪽과 아래쪽으로 시작합니다.
 2. Twinkly Strings를 전원 어댑터에 연결합니다.
 3. 전원 어댑터를 전원 소켓에 연결하면 표시등이 켜집니다.

1.



2.

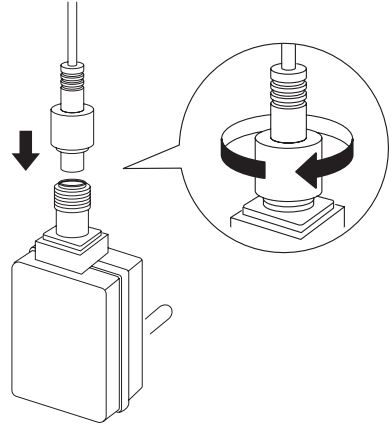

3.

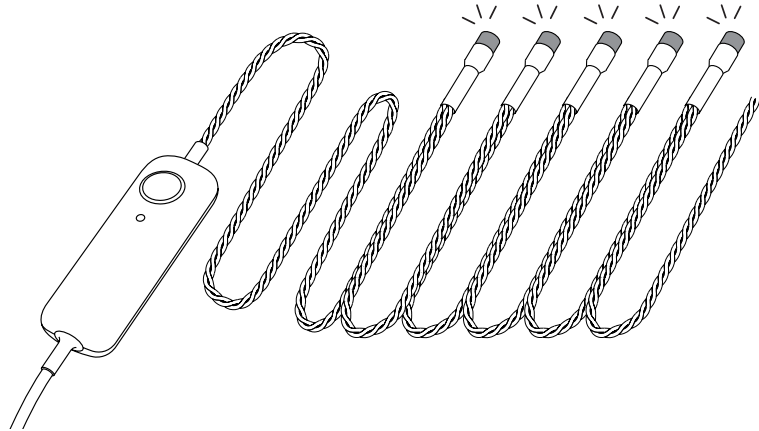
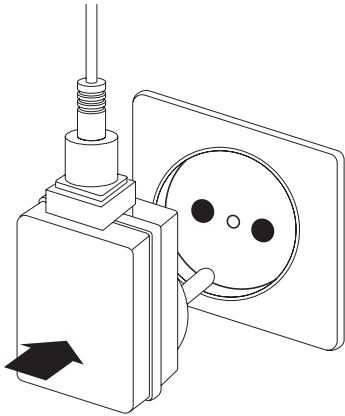

컨트롤러

KR

- 연속 녹색: 직접 Wi-Fi 모드, 연결됨
- 깜박이는 녹색: 직접 Wi-Fi 모드, 연결된 장치 없음
- 연속 파란색: 홈 Wi-Fi 네트워크 모드, 연결됨
- 깜박이는 파란색: 홈 Wi-Fi 네트워크 모드, 연결 진행 중
- 빨간색 깜박임: 홈 Wi-Fi 네트워크 모드, 연결할 수 없음

- 하늘색: 설정 모드(블루투스 커징)
- 노란색: 펌웨어 업데이트 진행 중
- 계속 빨간색: 일반 오류

BUTTON

LED INDICATOR

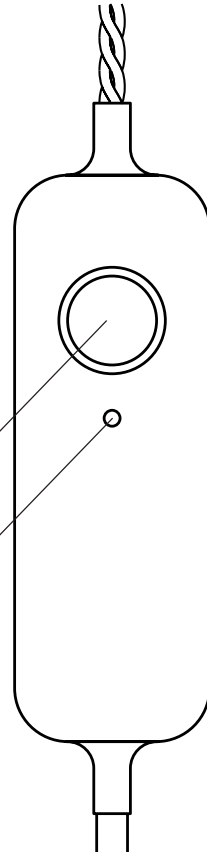

앱 다운로드 및 셋업



KR App Store/Google Play Store로 이동합니다(또는 QR 코드 스캔). Twinkly 앱 다운로드 및 설치
 참고: 이 문서의 모든 앱 그림은 단순한 가능 표현이며 실제 앱 비주얼과 다를 수 있습니다.

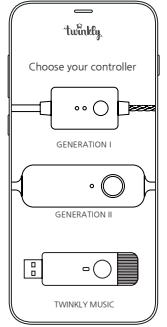

KR

- Twinkly 앱을 실행합니다.
- 계정에 가입/로그인합니다(스마트 홈 기능 사용에 필요).
- 앱의 설정 프로세스를 따릅니다.

연결 모드

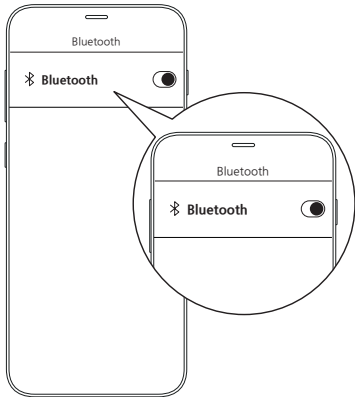

A. 홈 Wi-Fi 네트워크 연결

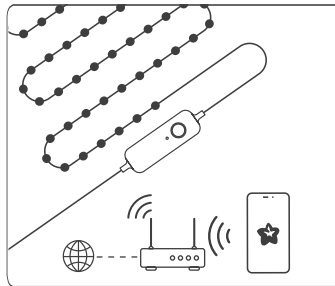

KR Twinkly는 설정 프로세스에만 Bluetooth를 사용합니다. 작동
 을 위해서는 Wi-Fi 연결이 필요합니다.

- 홈 Wi-Fi 네트워크 연결(권장):** 사용 가능한 네트워크 목록에서 집/사무실 WiFi에 연결합니다.
- Wi-Fi 직접 연결:** 사용 가능한 네트워크 목록에서 "Twinkly_xxxxxx" WiFi를 선택합니다. 비밀번호: Twinkly2019 (참고: 이 경우 휴대전화의 인터넷을 사용할 수 없습니다.)

B. 와이파이 직접 연결

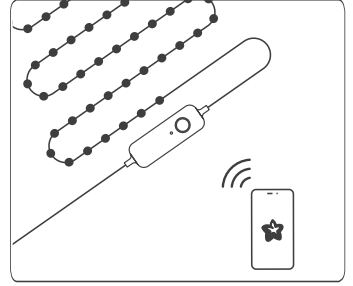

맵핑

KR 장식의 레이아웃을 매핑하여 고급 효과, 그리기 및 향후 출시될 많은 기능과 같은 Twinkly 조명의 잠재력을 최대한 활용하세요.

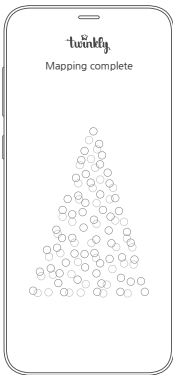
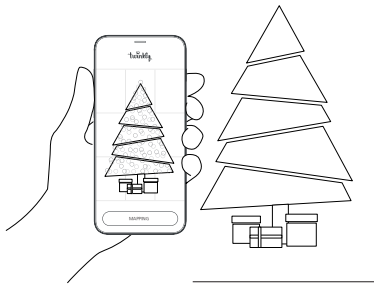

맵핑 팁

KR 참고: 최상의 결과를 얻으려면 나무 뒤의 반사 표면을 피하고, 작업 중에 모바일 앱을 흔들리지 않게 유지하고, 주변 조명이 너무 어둡지 않은지 확인하십시오.

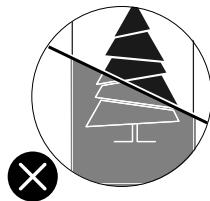
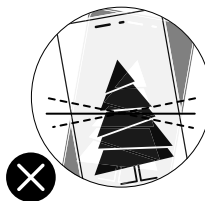
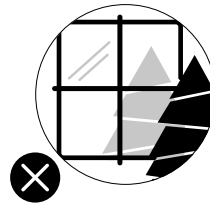
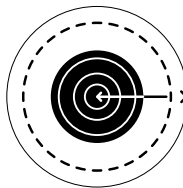

문제해결

KR

Q 표시등이 켜지지 않음

- 전원 어댑터가 연결되어 있고 컨트롤러가 장치에 올바르게 연결되어 있는지 확인하십시오.
- 컨트롤러의 LED 상태 표시등이 켜져 있는지 확인하십시오.
- 컨트롤러의 버튼을 짧게 누릅니다.
- 그래도 작동하지 않으면 전원 어댑터를 뽑고 30초 후에 다시 연결하세요.

Q 조명이 켜져 있지만 차단되어 있습니다.

- 컨트롤러의 버튼을 짧게 누릅니다.
- 작동하지 않으면 전원 어댑터를 뽑고 30초 후에 다시 켜십시오.

Q LED 표시등이 밝은 파란색이지만 모바일기기에서 깜빡이는 것을 찾을 수 없습니다.

- 전원 어댑터를 뽑고 30초 동안 기다린 후 다시 켜고 구성 절차를 반복합니다.
- 그래도 작동하지 않으면 재설정을 시도하십시오(아래 재설정 절차 참조).
- 이것이 작동하지 않으면 온라인 참조 설명서를 참조하십시오. my-lighting.com/faq

Q 홈 Wi-Fi 네트워크 없으면 어떻게 TWINKLY에 연결할 수 있습니까?

- 스마트폰에서 Wi-Fi 설정 열기
- "Twinky_XXXXXX" 네트워크 찾기 및 선택
- Wi-Fi 비밀번호 "Twinky2019"를 입력하고 "Twinky_XXXXXX" 네트워크가 연결되어 있는지 확인합니다.

Q TWINKLY 설정에 성공했지만 표시등이 명령에 응답하지 않음

- Twinky 애플리케이션 내에서 "장치"를 열고 Twinky 장치가 선택되었는지 확인합니다.
- 작동하지 않으면 Twinky 응용 프로그램을 중지하고 다시 시작하십시오.
- 그래도 작동하지 않으면 재설정을 시도하십시오(아래 재설정 절차 참조).
- 그래도 되지 않으면 스마트폰에서 Twinky 애플리케이션을 삭제한 다음 AppStore 또는 Google Play 스토어에서 최신 버전을 다운로드하십시오.

문제가 있으면 다음으로 편지를 보내주세요.

master@my-lighting.com

twinkly 재설정

KR

1. 전원 소켓에서 Twinkly의 플러그를 뽑습니다. 컨트롤러 버튼을 길게 누릅니다.
2. 버튼을 누른 상태에서 Twinkly를 연결합니다.
3. 모든 LED가 빨간색(또는 Gold Edition의 경우 황색)이 될 때까지 버튼을 계속 누르고 있다가 버튼에서 손을 떼니다.

1.

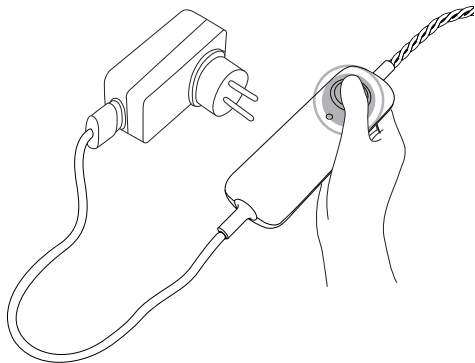

2.

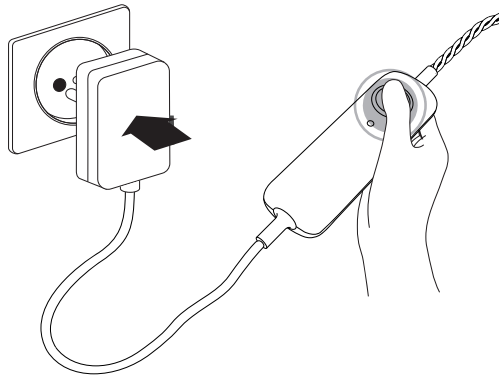

3.

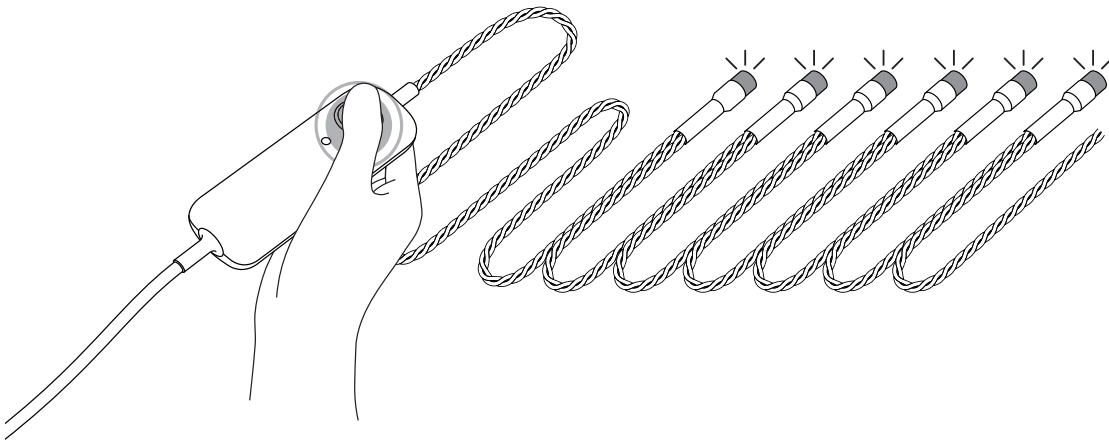

온라인 매뉴얼



Effects를 찾아보고 재생하고 편집합니다.



새로운 Effects를 만듭니다.



여러 장치를 함께 그룹화합니다.



음악과 동기화하십시오.



새로운 Effects를 다운로드하십시오.



스마트 홈 어시스턴트로 제어하세요.



이러한 모든 기능에 대해서는 my-lighting.com/faq을 참조하세요.

MY Co., Ltd.
947 Hanam-daero, Hanam-si, Gyeonggi-do
B - 1201

더 많은 정보

 my-lighting.com/faq